



売地

飯田市大王路

所在	飯田市大王路2丁目
交通	JR桜町駅 100m
学区	浜井場小学校 0.7km 飯田東中学校 1.0km

[案内図又は写真]



価格

980万円

104,890円/坪

面積	308.89㎡ / 93.43坪		
地目	宅地 (現況 宅地)		
権利	所有権		
接道	北側4.5mの公道		
私道負担	無し		
都市計画	第1種住居	建蔽率 60%	容積率 200%
その他制限	準防火地域 飯田市景観条例、土地利用条例、広告物条例		
設備	飲用水	公営	汚水 公共下水道
	電気	中部電力	雑排水 公共下水道
	ガス	都市ガス	雨水 側溝
施設費用	上水道加入金 73,500円		
	下水道受益者負担金 520円/㎡		
物件番号	UR-02-214	取引態様	媒介
媒介報酬	371,700円 (消費税込)		
備考	建築条件無し		
	上記面積は分筆予定面積です		

土地

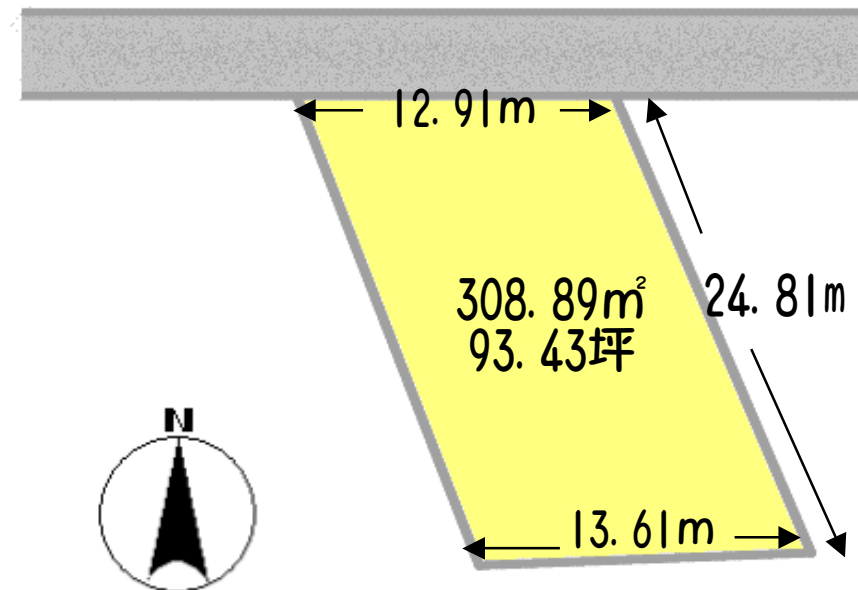

UR-02-214

長野県知事免許(4)第4277号
(社)長野県宅地建物取引業協会会員



〒395-0076
飯田市白山町2丁目6945-2
<http://www.shinoda-estate.com>

フリーコール 0120-997-447